

	SC14u	SC16u	SC18u	SC20u	SC22u	SC24u	RC26u	RN26u	RC28u	RN28u	
Pflugbreite	1.450	1.650	1.850	2.050	2.250	2.450	2.650	2.650	2.850	2.850	mm
Räumbreite in Seitenstellung	1.255	1.430	1.600	1.775	1.950	2.120	2.270	2.270	2.440	2.440	mm
Räumbreite in Keilstellung	1.180	1.335	1.490	1.640	1.795	1.950	2.085	2.085	2.240	2.240	mm
Räumbreite in Schaufelstellung	1.170	1.340	1.510	1.680	1.850	2.020	2.160	2.160	2.330	2.330	mm
Pflughöhe mitte	630	630	630	630	630	630	850	930	850	930	mm
Pflughöhe außen	750	750	750	750	750	750	980	1.060	980	1.060	mm
Gewicht	215	225	240	255	270	285	510	620	520	630	kg

	LC30u	LN30u	LC32u	LN32u	MC32u	MN32u	MC36u	MN36u	
Pflugbreite	3.050	3.050	3.250	3.250	3.250	3.250	3.650	3.650	mm
Räumbreite in Seitenstellung	2.620	2.620	2.790	2.790	2.815	2.815	3.160	3.160	mm
Räumbreite in Keilstellung	2.430	2.430	2.580	2.580	2.560	2.560	2.820	2.820	mm
Räumbreite in Schaufelstellung	2.480	2.480	2.645	2.645	2.800	2.800	3.030	3.030	mm
Pflughöhe mitte	950	1.030	950	1.030	1.230	1.330	1.230	1.330	mm
Pflughöhe außen	1.060	1.140	1.060	1.140	1.285	1.385	1.285	1.385	mm
Gewicht	625	750	640	770	970	1.150	1.115	1.300	kg

Bezeichnungen: C = Neoprenräumleiste N = Doppelräumleisten-System

Bucher Municipal

Bucher Municipal Wernberg GmbH
Weidachstraße 1
92533 Wernberg-Köblitz
Deutschland
T +49 9604 932670
info-wernberg.de@buchermunicipal.com
buchermunicipal.com

Bei Bucher Municipal entwickeln wir innovative und effiziente Reinigungs- und Räumungslösungen mit dem Ziel, unsere Kunden beim Wachstum und der Sicherung effizienter und profitabler Geschäftsprozesse zu unterstützen. Wir greifen dabei auf das über 200 Jahre alte Erbe von Bucher zurück und setzen uns dafür ein, dass Sie mit geringerem Einsatz mehr erreichen können. Wir sind stolz darauf, als zuverlässiger Partner für Sie da sein zu können und arbeiten lokal mit Ihnen zusammen, um eine intelligentere und sauberere sowie effizientere Zukunft schon heute zu verwirklichen.



● Bucher Municipal Standorte
● Vertriebspartner

Driven by better



Version 01_07/2025 - Änderungen bezüglich Technik und Ausführung vorbehalten. Die Abbildungen können Sonder- und Zusatzausstattungen enthalten, die nicht zum seriemäßigen Lieferumfang gehören.

Bucher Unix

Keil-Vario-Schneepflüge mit Polyethylen-Pflugschar

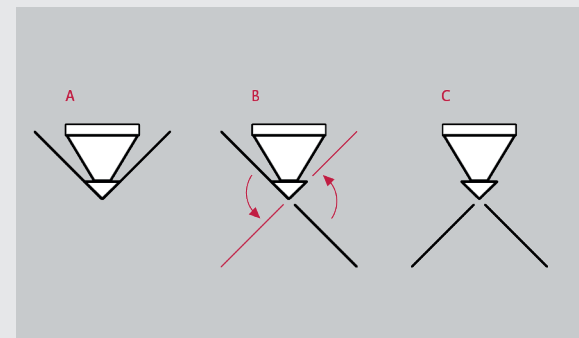

Räumstellungen
Das spezielle Gelenk des Mittelspornes ermöglicht Räumstellungen zwischen -40° in Keilposition und bis zu +32° in Schaufelposition. Sowohl die Ausführung mit Einzel- als auch mit Doppelräumleiste erlauben es, den Räumwinkel stufenlos ohne Beeinträchtigung zu ändern.

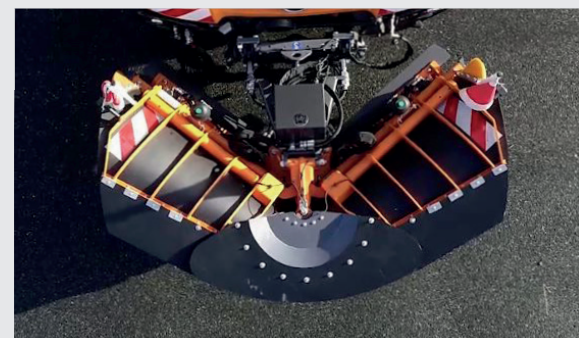

Räumstellung A
Die Keilstellung ermöglicht ein gleichzeitiges Schneeräumen nach rechts und links.

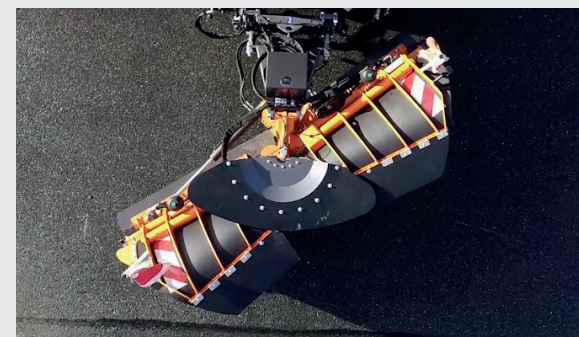

Räumstellung B
Die Diagonalstellung nach rechts oder links ermöglichen ein Schneeräumen in die gewünschte Richtung.

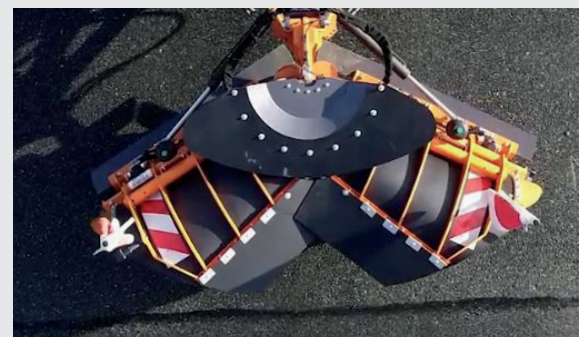

Räumstellung C
Die Schaufelstellung ermöglicht ein ideales Schneeräumen auf Plätzen.



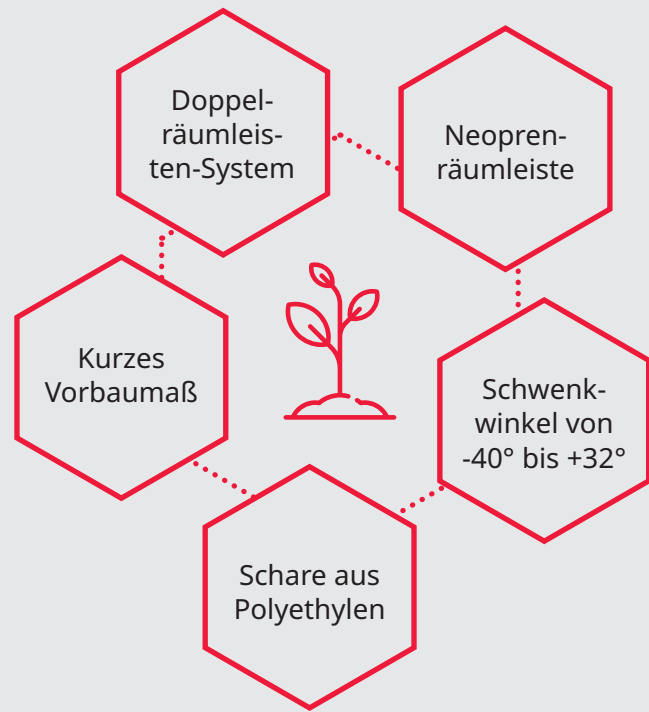

Universal Schneepflüge mit hochfester **Polyethylen-Pflugschar**

Die Schneepflüge der Bucher Unix Baureihe sind qualitativ hochwertige Schneeräumgeräte für den professionellen Einsatz im kommunalen Bereich. Die revolutionären Keil-Vario-Schneepflüge sind in vier verschiedenen Modellreihen (Bucher Unix S, R, L, M) unterteilt. Die Modelle R, L und M können auf Wunsch mit einem innovativen Doppelräumleiten-System geliefert werden. Durch das Zuschalten einer zweiten Räumleiste aus Stahl sind diese Schneepflüge auch für eine aggressive Räumung bestens geeignet.

Die serienmäßige Neoprenräumleiste ermöglicht eine fast lautlose Schwarzräumung von Schnee und Schneematsch. Die Bucher Unix Baureihe ist aufgrund ihrer Vielfalt an unterschiedlichen Baugrößen sowohl für leichte Schmalspurfahrzeuge, als auch für Traktoren, Radlader bis hin zu schweren Nutzfahrzeugen geeignet.

- Grundausrüstung u.a.**
- Schneestaubschutz
 - Anbauplatte (pflugseitig)
 - PU-Kantenschutz (beidseitig)
 - Pflugbegrenzungsleuchten LED
 - Patentierte Neoprenräumleiste (C-Version)

- Sonderausstattung u.a.**
- Doppelräumleiten-System (N-Version)
 - Randsteinabweiser
 - Begrenzungsfasen
 - Warnmarkierung
 - Komfortsteuerung V-Com



Polyethylen Pflugschar
Extrem hochbelastbare Polyethylen Pflugschar, leicht, korrosionsfrei, witterungs- und UV-beständig. Verringert Schneeanhaftungen und ermöglicht einen besseren Schneeauswurf im Vergleich zu einer Stahlschar.



Doppelräumleiten-System
Diese Ausrüstung erlaubt es, während der Fahrt eine Stahlräumleiste hydraulisch zuzuschalten, um auch aggressive Räumergebnisse zu erzielen.

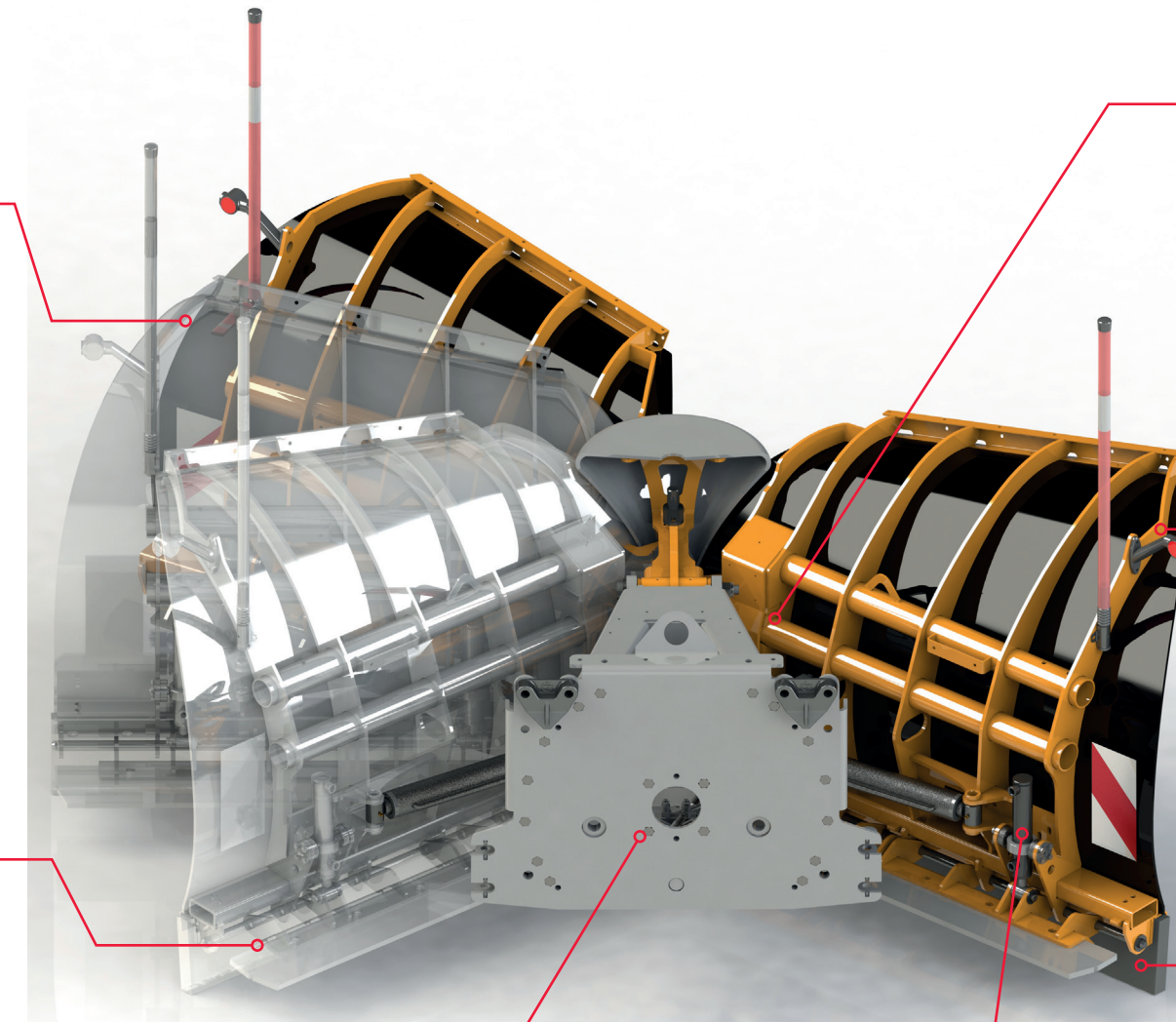

Anbauplatte
Verschiedene Varianten lieferbar, sowohl mit als auch ohne Hubeinrichtung.

Hydraulikzylinder
Mittels Hydraulikzylinder wird die Stahlräumleiste hydraulisch betätigt.

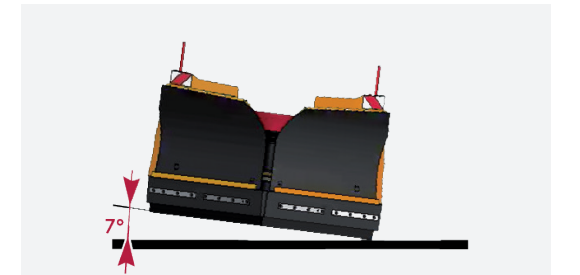

Niveauregulierung
Seitlicher Niveaue Ausgleich, der sich dank freier Bewegung (+/-7°) Fahrbahnebenheiten anpasst. In Transportstellung bleibt der Pflug in horizontaler Position.

LED Begrenzungsleuchten
Beständig gegen Vibrationen und äußere Einwirkungen.



Neoprenräumleiste
Optimal für alle Schneearten und aus einem durchgehenden flexiblen Einzelsegment gefertigt.



Komfortsteuerung (optional)
Ermöglicht neben der Einzelverstellung auch das synchronisierte Schwenken beider Scharflügel.



Randsteinabweiser (optional)
Der Randsteinabweiser verhindert Beschädigungen am Pflug bei seitlichen Kollisionen.



Elektrohydraulisches Aggregat (optional)
Ermöglicht den Betrieb des Pfluges auch ohne eigene Bordhydraulik.



Schneestaubschutz und PU-Kantenschutz
Der Schneestaubschutz schützt die Frontscheibe effektiv vor Schneespritzern und hochwirbelndem Schnee. Der PU-Kantenschutz ist ideal zum Räumen an New Jersey Barrieren und dient als zusätzliche Auswurfhilfe.

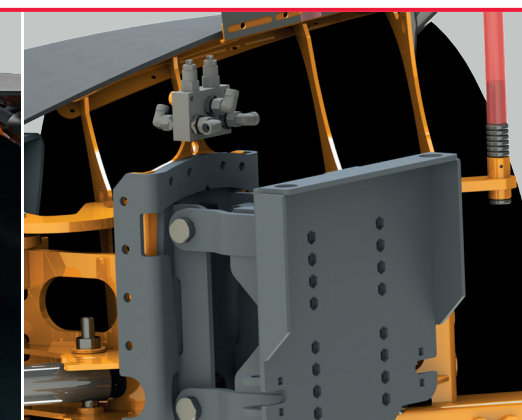

Diverse Schnellwechselsysteme
Je nach Fahrzeugtyp sind Systeme mit und ohne eigenem Hubsystem lieferbar.

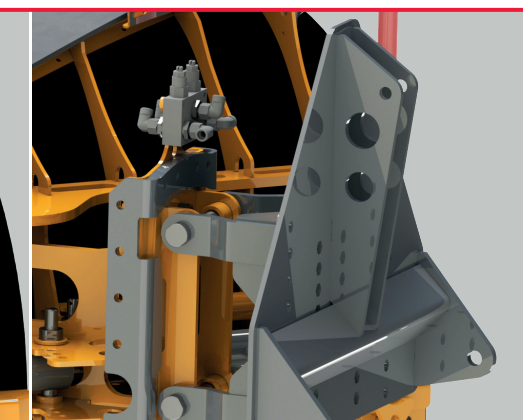

3-Punkt-Anbau
Bestens geeignet für Traktoren mit Hubeinrichtung und 3-Punkt-Aufnahme.